

# FBK PAC-Serie

Elektro-Vierrad-Gabelstapler • Luftbereifung • 80 Volt  
AC-Power (Drehstrom) • **2.0 - 3.5 Tonnen**

**FB20K PAC**  
**FB25K PAC**  
**FB30K PAC**  
**FB35K PAC**

## Stark wie ein Diesel... aber ohne Emissionen

Durch die AC-Technologie verbindet diese Baureihe eine extrem ruhige, gleichmäßige und effiziente Bedienung mit ungewöhnlich hoher Leistung. Diese Stapler sind für Innen- und Außeneinsätze konzipiert, wo normalerweise die Kraft und die Geschwindigkeit von Diesel- oder Gasstaplern gefordert sind, die Abgas- und Lärmmissionen dies aber nicht erlauben. Die FBK PAC-Gabelstapler sind zusätzlich gegen Feuchtigkeit und Staub geschützt und lassen ihre Besitzer in keiner noch so

ungünstigen Umgebung im Stich. Die 4-Räder sind äußerst langlebig, und das bei niedrigen Betriebskosten.

Der FBK PAC hat viele der preisgekrönten Eigenschaften seiner erprobten und ausgereiften Vorgänger übernommen: Hohen Komfort, gute Sicht und beste Kontrolle, hohen Wirkungsgrad, einfachen Service und schnelle Fehlerbeseitigung sowie die Fähigkeit ohne spezielle Werkzeuge schnell und einfach auf die unterschiedlichsten Arbeits- und Bedienerbedürfnisse programmiert werden zu können.

### Rahmen und Chassis

- **Robuster Rahmen** für eine außergewöhnliche Strapazierfähigkeit bei allen Arbeiten.
- **Kompakte Maße** und eine effiziente Steuerung sowie eine gute Stabilität sorgen für eine ausgezeichnete Handlichkeit und hohe Produktivität sowohl in engen Räumen als auch auf unebenen Böden.
- **Niedriger Schwerpunkt** für einen stabilen und sicheren Betrieb.

### Mast- und Gabelkonstruktion

- **Außergewöhnliches Sichtfeld** - durch den revolutionären und besonders stabilen Clear-View-Mast, der gleichzeitig die Sicherheit und die Produktivität des Fahrers erhöht.

### Antrieb

- **Kräftiger AC-Fahrmotor** mit hohem Drehmoment sorgt für schnelle Arbeitsspiele, gute Beschleunigung, große Rampenleistung und für ein ruhiges, gleichmäßiges und kontrolliertes Handling.
- **Kontrolliertes Rollback** und eine hervorragende Leistung auf Rampen und anderen Steigungen für einen sicheren und effizienten Warenumschlag.

● **Hohe Leistung der AC-Motoren** und die besonders effiziente Energierückgewinnung der Regenerativbremsen verlängern die Schichtensätze und reduzieren die Batterieladevorgänge.

● **Gekapselter Antriebsmotor** ist gegen Feuchtigkeit und Staub geschützt und arbeitet dadurch auch in extremen Umgebungen noch zuverlässig.

● **Superelastische Luftbereifung** für ein ruhiges Gleiten über die verschiedensten Bodenbeläge - ideal für den gemischten Einsatz Innen/Außen.



# FBK PAC Series

Elektro-Vierrad-Gabelstapler • Luftbereifung • 80 Volt  
AC-Power (Drehstrom) • **2.0 - 3.5 Tonnen**

Kennzeichen						
1.1	Hersteller (Kurzbezeichnung)			Mitsubishi	Mitsubishi	Mitsubishi
1.2	Typenbezeichnung des Herstellers			FB20K PAC	FB25K PAC	FB30K PAC
1.3	Antrieb: Elektro, Diesel, Gas, Benzin			Elektro	Elektro	Elektro
1.4	Bedienung: Hand, Geh, Stand, Sitz			Sitz	Sitz	Sitz
1.5	Tragfähigkeit	Q	(kg)	2000	2500	3000
1.6	Lastschwerpunktsabstand	c	(mm)	500	500	500
1.8	Lastabstand, von Mitte Vorderachse	x	(mm)	426	426	490
1.9	Radabstand	y	(mm)	1520	1520	1690
Gewicht						
2.1	Eigengewicht ohne Last (inklusive Batterie, Simplex-Mast mit geringster Hubhöhe)		kg	4163	4378	4941
2.2	Achslast mit Maximallast (vorne/hinten) (Simplex-Mast mit geringster Hubhöhe)		kg	5263 / 900	6190 / 688	7360 / 580
2.3	Achslast ohne Last (vorne/hinten) (Simplex-Mast mit geringster Hubhöhe)		kg	2046 / 2117	2164 / 2214	2595 / 2346
Räder, Fahrwerk						
3.1	Bereifung: V=Vollgummi, L=Luft, SE=Superelastik - vorne/hinten			SE / SE	SE / SE	SE / SE
3.2	Reifengröße vorne			23x9-10	23x9-10	28x9-15
3.3	Reifengröße hinten			18x7-8	18x7-8	18x7-8
3.5	Anzahl der Räder - vorne/hinten (x = angetrieben)			2x / 2	2x / 2	2x / 2
3.6	Spurweite vorne	b10	(mm)	990	990	990
3.7	Spurweite hinten	b11	(mm)	898	898	898
Abmessungen						
4.1	Neigung Hubgerüst (vor/zurück)	$\alpha/\beta$	°	6/8	6/8	6/8
4.2	Höhe Hubgerüst eingefahren (Siehe Tabellen)	h1	(mm)	2142	2142	2155
4.3	Freihub (Siehe Tabellen)	h2	(mm)	100	100	100
4.4	Hubhöhe (Siehe Tabellen)	h3	(mm)	3300	3300	3270
4.5	Höhe Hubgerüst ausgefahren	h4	(mm)	4355	4355	4325
4.7	Höhe über Fahrerschutzdach	h6	(mm)	2200	2200	2250
4.8	Sitzhöhe	h7	(mm)	1105	1105	1155
4.12	Kupplungshöhe	h10	(mm)	-	-	-
4.19	Gesamtlänge	l1	(mm)	3319	3344	3592
4.20	Länge einschließlich Gabelrücken	l2	(mm)	2249	2274	2522
4.21	Gesamtbreite	b1/b2	(mm)	1190	1190	1230
4.22	Gabelzinkenmaße (Dicke/Breite/Länge)	s / e / l	(mm)	40x110x1070	40x110x1070	45x125x1070
4.23	Gabelträger nach DIN 15173 Klasse / Form A, B			2A	2A	3A
4.24	Gabelträgerbreite	b3	(mm)	1000	1000	1000
4.31	Bodenfreiheit mit Last unter Hubgerüst	m1	(mm)	110	110	117
4.32	Bodenfreiheit mit Last Mitte Radstand (Gabeln abgesenkt)	m2	(mm)	120	120	130
4.33	Arbeitsgangbreite mit Palette 1000 x 1200 mm quer	Ast	(mm)	3576	3596	3870
4.34	Arbeitsgangbreite mit Palette 800 x 1200 mm quer	Ast	(mm)	3376	3396	3720
4.35	Wenderadius	Wa	(mm)	1950	1970	2180
4.36	Kleinster Drehpunktstand	b13	(mm)	-	-	-
Leistungen						
5.1	Fahrgeschwindigkeit (mit/ohne Last)		km/h	20.0 / 20.0	20.0 / 20.0	20.0 / 20.0
5.2	Hubgeschwindigkeit (mit/ohne Last)		m/s	0.55 / 0.65	0.50 / 0.65	0.45 / 0.60
5.3	Senkgeschwindigkeit (mit/ohne Last)		m/s	0.50 / 0.50	0.50 / 0.50	0.50 / 0.50
5.5	Zugkraft (mit/ohne Last)		N	8600 / 8850	8400 / 8900	7500 / 8050
5.6	Maximale Zugkraft mit/ohne Last (5 min)		N	12650 / 12750	12200 / 12700	11000 / 11600
5.7	Steigfähigkeit mit/ohne Last		%	18.7 / 29.4	16.5 / 27.9	12.7 / 22.1
5.8	Maximale Steigfähigkeit mit/ohne Last		%	20.9 / 32.9	18.5 / 31.1	14.2 / 24.6
5.9	Beschleunigung mit/ohne Last auf 10 m		s	4.1 / 3.6	4.3 / 3.7	5.1 / 4.5
5.10	Betriebsbremse (mechanisch/hydraulisch/elektrisch/pneumatisch)			Hydraulisch	Hydraulisch	Hydraulisch
E-Motor						
6.1	Fahrmotor, Leistung (60 min.)		kW	14.5	14.5	14.5
6.2	Hubmotor, Leistung (15%)		kW	20.0	20.0	20.0
6.3	Batterie nach DIN 43 531/35/36 A/B/C/nein			43.536A	43.536A	43.536A
6.4	Batteriespannung, Nennkapazität nach 5 Std. Entladung		V / Ah	80 / 600	80 / 600	80 / 750
6.5	Batteriegewicht		kg	1385	1385	1872
Sonstiges						
8.1	Art der Fahrsteuerung			MOSFET variable	MOSFET variable	MOSFET variable
8.2	Maximaler Arbeitsdruck für Anbaugeräte		bar	185	185	185
8.3	Ölmenge für Anbaugeräte		l/min			
8.4	Schallpegel am Fahrerohr (EN 12053)		dB(A)			
8.5	Anhängekupplung, Art/Typ DIN					

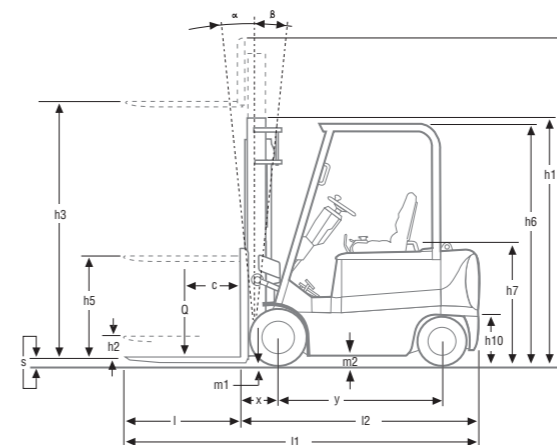

- h1 Höhe Hubgerüst eingefahren
- h2 Standard-Freihub
- h3 Standard-Hubhöhe
- h4 Höhe Hubgerüst ausgefahren
- h5 Vollfreihub
- Q Tragfähigkeit, Nennlast
- c Lastschwerpunkt (Abstand)

### Hubgerüstleistung und Tragfähigkeit

Hubgerüst	FB20K-FB25K PAC				FB20K PAC	FB25K PAC
	h3 mm	h1 mm	h4 <sup>1)2)</sup> mm	h2 / h5 <sup>3)</sup> mm	Q @ c=500 mm kg	Q @ c=500 mm kg
Simplex	2000 <sup>4)</sup>	1495	3055	100	2000	2500
	2570 <sup>4)</sup>	1790	3625	100	2000	2500
	3000 <sup>4)</sup>	1995	4055	100	2000	2500
	3300 <sup>4)</sup>	2145	4355	100	2000	2500
	3740	2410	4795	100	2000	2500
	4100	2590	5155	100	2000	2500
	4500	2800	5555	100	2000	2475
	5000	3050	6055	100	2000	2400
	5500	3300	6555	100	1975	2300
	6000	3550	7055	100	1700	1850
Duplex	3000 <sup>4)</sup>	1995	4055	940	2000	2500
	3300 <sup>4)</sup>	2145	4355	1090	2000	2500
	3700	2410	4755	1355	2000	2500
	4020	2590	5075	1535	2000	2500
Triplex	3730 <sup>4)</sup>	1805	4785	750	2000	2500
	4030 <sup>4)</sup>	1905	5085	850	2000	2500
	4300 <sup>4)</sup>	1995	5355	940	2000	2500
	4750 <sup>4)</sup>	2145	5805	1090	2000	2400
	5060	2265	6115	1210	2000	2325
	5500	2410	6555	1355	1950	2250
	5990	2590	7045	1535	1850	2075
	6500	2850	7555	1795	1525	1675
	7000	3050	8055	1995	1200	1350

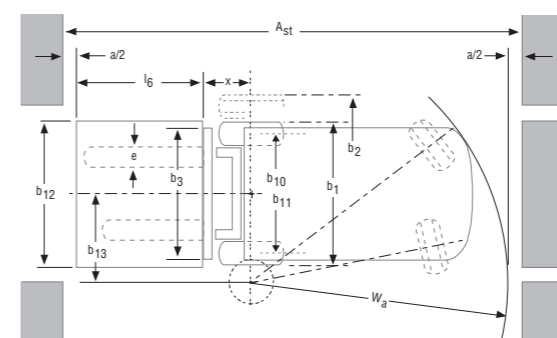

$A_{st} = W_a + x + l_6 + a$   
 $A_{st}$  = Arbeitsgangbreite mit Last  
 $W_a$  = Wenderadius  
 $a$  = Sicherheitsabstand = 2 x 100 mm  
 $l_6$  = Palettenlänge (800 bzw. 1000 mm)  
 $b_{12}$  = Palettenbreite (1200 mm)

Hubgerüst	FB30K PAC					FB35K PAC				
	h3 mm	h1 mm	h4 <sup>1)2)</sup> mm	h2 / h5 <sup>3)</sup> mm	Q @ c=500 mm kg	h3 mm	h1 mm	h4 <sup>1)2)</sup> mm	h2 / h5 <sup>3)</sup> mm	Q @ c=500 mm kg
Simplex	2000 <sup>4)</sup>	1530	3055	100	3000	2000 <sup>4)</sup>	1460	3055	100	3500
	2560 <sup>4)</sup>	1810	3615	100	3000	2570 <sup>4)</sup>	1740	3625	100	3500
	3030 <sup>4)</sup>	2045	4085	100	3000	3000 <sup>4)</sup>	2180	4055	100	3500
	3270 <sup>4)</sup>	2165	4325	100	3000	3300 <sup>4)</sup>	2300	4355	100	3500
	3700	2430	4755	100	3000	3720	2510	4775	100	3500
	4000	2610	5055	100	3000	4000	2765	5055	100	3500
	4500	2870	5555	100	2900	4500	3010	5555	100	3425
	5000	3120	6055	100	2800	5000	3260	6055	100	3300
	5500	3370	6555	100	2700	5500	3510	6555	100	3200
	6000	3635	7055	100	2600	6000	3760	7055	100	2875
Duplex	3000 <sup>4)</sup>	2035	4055	980	3000	3010 <sup>4)</sup>	2180	4065	1125	3500
	3250 <sup>4)</sup>	2165	4305	1110	3000	3300 <sup>4)</sup>	2300	4355	1245	3500
	3700	2430	4755	1375	3000	3720	2625	4775	1570	3500
	4010	2610	5065	1555	3000	4000	2765	5055	1710	3500
Triplex	3690 <sup>4)</sup>	1825	4745	770	3000	3730 <sup>4)</sup>	1940	4785	885	3500
	3990 <sup>4)</sup>	1925	5045	870	3000	4010 <sup>4)</sup>	2060	5065	1005	3500
	4320 <sup>4)</sup>	2045	5375	990	2900	4390 <sup>4)</sup>	2180	5445	1125	3425
	4700 <sup>4)</sup>	2165	5755	1110	2825	4700 <sup>4)</sup>	2300	5755	1245	3350
	5060	2285	6115	1230	2750	5030	2445	6085	1390	3275
	5450	2430	6505	1375	2675	5580	2625	6635	1570	3150
	5970	2610	7025	1555	2575	6000	2765	7055	1710	3050
	6470	2870	7525	1815	2475	6510	2940	7565	1885	2725
	7000	3070	8055	2015	2000	7000	3135	8055	2080	2100

<sup>1)</sup> Die h4 -Abmessungen des Einfach-Hubgerüsts ohne Lastschutzgitter unterscheiden sich von den Angaben in der Tabelle. Wenden Sie sich bitte an Ihren Händler für genauere Informationen.  
<sup>2)</sup> Die h4-Abmessungen des Duplex-/Triplex-Hubgerüsts ohne Lastschutzgitter unterscheiden sich von den Angaben in der Tabelle. Wenden Sie sich bitte an Ihren Händler für genauere Informationen.  
<sup>3)</sup> Die h5-Abmessungen des Duplex-/Triplex-Hubgerüsts ohne Lastschutzgitter unterscheiden sich von den Angaben in der Tabelle. Wenden Sie sich bitte an Ihren Händler für genauere Informationen.  
<sup>4)</sup> Hubgerüste mit h1 niedriger als Schutzdachhöhe.

### Batterietrog

	FB20K PAC	FB25K PAC	FB30K PAC	FB35K PAC
Länge (min)	mm	718	718	863
Breite (min)	mm	1035	1035	1035
Höhe (min)	mm	784	784	784
Mindestgewicht	kg	1385	1385	1872





# wenn Zuverlässigkeit zählt

Die außergewöhnliche Qualität und die hohen Standards, die die preisgekrönten\* Mitsubishi Gabelstapler täglich weltweit unter Beweis stellen, finden sich in unserem umfassenden Sortiment an Flurförderzeugen wieder. Hervorragende Leistungen... echter Mehrwert... innovatives Design... eingebaute Sicherheit und totale Zuverlässigkeit. Wenn ein Produkt nicht alles dies bietet, darf es nicht Mitsubishi Gabelstapler heißen.

Dies darf man aber auch von einem der größten Unternehmen der Welt, dessen Firmen führend sind in Forschung und Technologie, erwarten. Bei Mitsubishi werden hinsichtlich Leistung, Qualität und Zuverlässigkeit keine Kompromisse gemacht.

Dies bedeutet, dass Mitsubishi Gabelstapler nahezu alle Transportanforderungen erfüllen kann. Dabei stehen unseren Kunden eine Reihe von Finanzierungsmöglichkeiten zur Verfügung: Kauf, Miete, Leasing und Full-Service. Ihr zuständiger Vertragshändler berät Sie gerne und kann Ihnen genau das richtige Produkt für Ihre jeweilige Anforderung und Ihr Budget anbieten. Ihr Unternehmen steht niemals still - und wir auch nicht.

Bleiben Sie gelassen! Ein handverlesene Händlermannschaft sorgt für hochwertigen Service, unterstützt durch vielfältige Kundenprogramme und eine große Auswahl an Garantieleistungen.

Das umfangreiche Ersatzteillager Ihres Händlers und der Über-Nacht-Zugriff auf das zentrale Ersatzteillager in Almere (NL), wo in 97 % der Bestellungen Ihr Ersatzteil auf Anhieb geliefert werden kann, minimieren die Stillstandzeiten.

\* Mitsubishi-Stapler sind mit vier verschiedenen Annual Awards for Excellence der Fork Lift Association auf dem Gebiet der Ergonomie, Umwelt und Innovation ausgezeichnet worden.



## Lenkung

- **Hydrostatische Servolenkung** für präzise Kontrolle bei minimalem Kraftaufwand.
- **Bürstenloser Gleichstrom-Steermotor** - die wohl effizienteste Einheit in diesem System - sorgt für die richtige Balance zwischen Leistung und Wirtschaftlichkeit.

## Bremsen

- **Besonders effektive regenerative Bremsen (Nutzstrombremse)** für mehr und wirkungsvolle Kontrolle und weniger Verschleiß.
- **Teilgekapselte Trommelbremsen** für dauerhafte Wirksamkeit, Zuverlässigkeit und ein langes Leben.

## Hydraulik

- **Starker AC-Hydraulikmotor** verfügt über ein hohes Drehmoment für schnelles aber ruhiges und kontrolliertes Heben und Senken.

## Elektrik- und Steuerungssysteme

- **Fortschrittliche MOSFET-Steuerung** bringt mehr Flexibilität: Beschleunigung, Fahrgeschwindigkeit, Heben, Senken und Bremsen können je nach Last, Anwendung und Fahrer individuell eingestellt werden.
- **Leistungseinstellung** voreingestellte Leistungsmodi (Arbeitsprogramme) sind ohne zusätzliches Werkzeug schnell abrufbar.
- **Zeitprogrammierung** für individuelle Zeiteinstellungen am Controller, z. B. nach wie vielen Sekunden Inaktivität wieder in den Standby-Modus gewechselt wird.
- **Borddiagnose und Fehlerspeicher** informieren die Fahrer sofort über jegliche Probleme und beschleunigen dadurch die Fehlerbehebung und beugen Schäden vor.

- **Modulare Bauweise der Steuerung** erlaubt den Austausch einzelner Komponenten.
- **Umfassendes Beleuchtungssystem** - wie beim PKW - sorgt mit regulierbarer Intensität und automatischer Einschaltung bei Dunkelheit für ein besseres Sehen und Gesehenwerden und erhöht die Sicherheit.

## Fahrerplatz und Bedienung

- **Niedriger Tritt** sowie rutschsichere Oberflächen und Haltegriffe ermöglichen einen einfachen Auf- und Abstieg von beiden Seiten.
- **Voll einstellbarer Sitz** mit Lendenwirbelstütze und Sicherheitsgurt für einen sicheren und effizienten Fahrerplatz und ermüdungsfreies Arbeiten auch bei längeren Schichten.
- **Vinylbezogener Sitz** für eine einfache Reinigung.
- **Benutzerfreundliche Fingertipp-Steuerung** und der ergonomische Fahrerplatz reduzieren Ermüdungserscheinungen und erhöhen die Arbeitspräzision.

- **Klares Display** warnt den Fahrer und Kundendiensttechniker vor möglichen Problemen und hilft Schäden zu vermeiden und die Wartungszeiten einzuhalten.

## Zusätzliche Vorteile

- **Lange Inspektionsintervalle** 500 Stunden und längere Inspektionsintervalle bei den AC-Motoren, Bremsen, dem elektrischen Bussystem und anderen Bauteilen reduzieren Stillstandzeiten und Kosten.
- **Rapid Access** beinhaltet den schnellen Zugang zu allen Service- und Wartungspunkten.

## Zubehör

- **Alarmton bei Rückwärtsfahrt**
- **Voll gefederter Stoffsitz**
- **Fußumschaltung**
- **Spannungswandler**
- **Beleuchtungssatz**



CGSM0736 (05/06)  
© 2006 MCFE  
Printed in The Netherlands

mitforklift@mcf.nl  
www.mitforklift.com

NOTE: Leistungsbeschreibungen unterliegen Veränderungen, abhängig von den Produktionsnormen und Toleranzen, der Fahrzeugbeschaffenheit, den Reifentypen, den Böden und Oberflächenzuständen, den Anwendungen und der Arbeitsumgebung. Stapler können mit Sonderausstattungen gezeigt werden. Spezielle Leistungsvoraussetzungen und lokal verfügbare Konfigurationen sollten Sie mit Ihrem Mitsubishi Gabelstapler Händler besprechen. Mitsubishi verfolgt eine Politik der permanenten Produktverbesserung. Deshalb können sich einige Materialien, Optionen und Spezifizierungen ändern, ohne dass eine gesonderte Benachrichtigung erfolgt.