



**MITSUBISHI**  
**FORKLIFT TRUCKS**

**Gabelstapler mit  
Verbrennungsmotor**  
4.0 - 5.0 Tonnen



**FD/FG40K**  
**FD/FG40KL**  
**FD/FG45K**  
**FD/FG50K**

Kennzeichen			Mitsubishi		Mitsubishi		Mitsubishi		Mitsubishi	
1.1	Hersteller (Kurzbezeichnung)		Mitsubishi		Mitsubishi		Mitsubishi		Mitsubishi	
1.2	Typenbezeichnung des Herstellers		FD40K	FG40K	FD40KL	FG40KL	FD45K	FG45K	FD50K	FG50K
1.3	Antrieb: Elektro, Diesel, Gas, Benzin		Diesel	Treibgas	Diesel	Treibgas	Diesel	Treibgas	Diesel	Treibgas
1.4	Bedienung: Hand, Geh, Stand, Sitz		Sitz-Lenkung		Sitz-Lenkung		Sitz-Lenkung		Sitz-Lenkung	
1.5	Tragfähigkeit	Q (kg)	4.000 (3.500)	4.000 (3.500)	4.000 (4.500)	4.000 (4.500)	4.500 (5.000)	4.500 (5.000)	5.000	5.000
1.6	Lastschwerpunktsabstand	c (mm)	500 (600)		600 (500)		600 (500)		600	
1.8	Lastabstand, von Mitte Vorderachse	x (mm)	557		557		562		582	
1.9	Radabstand	y (mm)	2000		2000		2000		2150	
Gewicht										
2.1	Eigengewicht ohne Last (inklusive Batterie, Simplex-Mast mit geringster Hubhöhe)	kg	5710	5570	6120	5970	6680	6530	7160	7050
2.2	Achslast mit Maximallast (vorne/hinten) (Simplex-Mast mit geringster Hubhöhe)	kg	8670/1040	8580/990	8860/1260	8750/1220	9740/1440	9510/1520	10710/1450	10650/1400
2.3	Achslast ohne Last (vorne/hinten) (Simplex-Mast mit geringster Hubhöhe)	kg	2560/3150	2460/3110	2550/3570	2440/3530	2620/4060	2390/4140	2960/4200	2900/4150
Räder, Fahrwerk										
3.1	Bereifung: V=Vollgummi, L=Luft, SE=Superelastik - vorne/hinten		L/L		L/L		L/L		L/L	
3.2	Reifengröße vorne		8.25 x 15-14 PR		300 x 15-18 PR		300 x 15-18 PR		300 x 15-18 PR	
3.3	Reifengröße hinten		7.00 x 12-14PR		7.00 x 12-14PR		7.00 x 12-14PR		7.00 x 12-14PR	
3.5	Anzahl der Räder - vorne/hinten (x = angetrieben)		2x/2		2x/2		2x/2		2x/2	
3.6	Spurweite vorne	b10 (mm)	1175		1175		1175		1175	
3.7	Spurweite hinten	b11 (mm)	1180		1180		1180		1180	
Abmessungen										
4.1	Neigung Hubgerüst (vor/zurück)	$\alpha/\beta$ °	6/10		6/10		6/10		6/10	
4.2	Höhe Hubgerüst eingefahren (Siehe Tabellen)	h1 (mm)	2320		2320		2400		2400	
4.3	Freihub (Siehe Tabellen)	h2 (mm)	100		100		100		100	
4.4	Hubhöhe (Siehe Tabellen)	h3 (mm)	3300		3300		3300		3300	
4.5	Höhe Hubgerüst ausgefahren	h4 (mm)	4570		4570		4570		4590	
4.7	Höhe über Fahrerschutzdach	h6 (mm)	2250		2250		2250		2250	
4.8	Sitzhöhe	h7 (mm)	1093		1093		1093		1093	
4.12	Kupplungshöhe	h10 (mm)	420		420		420		420	
4.19	Gesamtlänge	l1 (mm)	4290		4340		4395		4525	
4.20	Länge einschließlich Gabelrücken	l2 (mm)	3070		3120		3175		3305	
4.21	Gesamtbreite	b1/b2 (mm)	1415/1965		1460/1965		1460/1965		1460/1965	
4.22	Gabelzinkenmaße (Dicke/Breite/Länge)	s / e / l (mm)	50,150, 1220		50,150, 1220		50,150, 1220		60,150, 1220	
4.23	Gabelträger nach DIN 15173 Klasse / Form A, B		3A		3A		3A		4A	
4.24	Gabelträgerbreite	b3 (mm)	1190		1190		1190		1190	
4.31	Bodenfreiheit mit Last unter Hubgerüst	m1 (mm)	150		150		150		150	
4.32	Bodenfreiheit mit Last Mitte Radstand (Gabeln abgesenkt)	m2 (mm)	252		252		252		252	
4.33	Arbeitsgangbreite mit Palette 1000 x 1200 mm quer	Ast (mm)	4492		4532		4582		4747	
4.34	Arbeitsgangbreite mit Palette 800 x 1200 mm quer	Ast (mm)	4292		4332		4382		4547	
4.35	Wenderadius	Wa (mm)	2735		2775		2820		2965	
4.36	Kleinster Drehpunktstand	b13 (mm)	870		870		870		965	
Leistungen										
5.1	Fahrgeschwindigkeit (mit/ohne Last)	km/h	17,5 / 19,5	18 / 19,5	18 / 19,5	18 / 19,5	17,5 / 19,5	18 / 19,5	21,5(12,5*) / 23,5(13,5*)	21(12,5*) / 23,5(13,5*)
5.2	Hubgeschwindigkeit (mit/ohne Last)	m/s	0.50 / 0.52	0.51 / 0.51	0.50 / 0.52	0.51 / 0.51	0.43 / 0.45	0.44 / 0.44	0.43 / 0.45	0.44 / 0.44
5.3	Senkgeschwindigkeit (mit/ohne Last)	m/s	0.50 / 0.50		0.50 / 0.50		0.50 / 0.50		0.50 / 0.50	
5.5	Zugkraft (mit/ohne Last)	N	19400 / 17500	24000 / 17000	19000 / 17000	24000 / 17000	19000 / 18000	24000 / 18000	26000 / 21000	33000 / 20000
5.7	Steigfähigkeit mit/ohne Last	%	20.6 / 27.1	26.8 / 27.4	20.5 / 25.5	25.8 / 25.2	19.4 / 24.1	23.0 / 22.3	25.5 / 26.3	29.4 / 25.7
5.9	Beschleunigung mit/ohne Last auf 10 m	s	N/A		N/A		N/A		4,56 / 3,99	
5.10	Betriebsbremse (mechanisch/hydraulisch/elektrisch/pneumatisch)		Hydraulisch		Hydraulisch		Hydraulisch		Hydraulisch	
Verbrennungsmotor										
7.1	Hersteller/Typ		S6S-55.3kW	TB45	S6S-55.3kW	TB45	S6S-55.3kW	TB45	S6S-55.3kW	TB45
7.2	Motorleistung nach ISO 1585	kW	53.3	72	53.3	72	53.3	72	53.3	72
7.3	Nenn Drehzahl nach DIN 70 020	rpm	2450	2450	2450	2450	2450	2450	2450	2450
7.4	Zylinderzahl/Hubraum	cm3	6 / 4996	6 / 4500	6 / 4996	6 / 4500	6 / 4996	6 / 4500	6 / 4996	6 / 4500
7.5	Treibstoffverbrauch nach VDI- 60 Zyklus	l/h / kg/h	N/A		N/A		N/A		N/A	
Sonstiges										
8.1	Art der Fahrsteuerung		Lastschaltgetriebe 1/1		Lastschaltgetriebe 1/1		Lastschaltgetriebe 1/1		Lastschaltgetriebe 2/2	
8.2	Maximaler Arbeitsdruck für Anbaugeräte	bar	191		191		191		191	
8.3	Ölmenge für Anbaugeräte	l/min	N/A		N/A		N/A		N/A	
8.4	Schallpegel am Fahrerohr (EN 12053)	dB(A)	83.5	80	83.5	80	83.5	80	83.5	80
8.5	Anhängerkupplung, Art/Typ DIN		Pin		Pin		Pin		Pin	

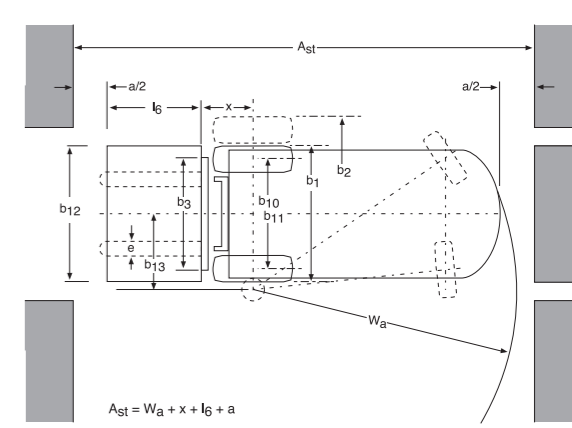
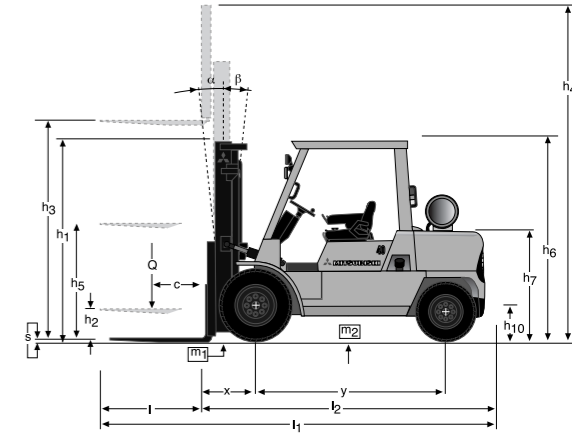

[alternativer Lastschwerpunkt] \* 1 Gang \*\* wahlweise Doppelbereifung Beim FD/FG 40K, 40KL and 45K Tragfähigkeit bei 500 mm und 600 mm.

Hubgerüst	FD40K FG40K FD40KL FG40KL				FD/FG40K		FD/FG40KL	
	h3	h1	h4	h2 / h5	Q @ c=500 mm	Q @ c=600 mm	Q @ c=500 mm	Q @ c=600 mm
	mm	mm	mm	mm	kg	kg	kg	kg
Simplex	3000	2170	4270	100	4000	3500	4500	4000
	3300	2320	4570	100	4000	3500	4500	4000
	3700	2520	4970	100	4000	3500	4500	4000
	4000	2700	5270	100	4000	3500	4500	4000
	4500	3000	5770	100	4000	3500	4500	4000
	5000	3250	6270	100	4000	3500	4500	4000
	5500	3500	6770	100	3700*	3500*	4300*	4000*
Duplex	3000	2170	4265	905	4000	3500	4500	4000
	3300	2320	4565	1055	4000	3500	4500	4000
	3700	2520	4965	1255	4000	3500	4500	4000
	4060	2700	5325	1435	4000	3500	4500	4000
Triplex	3700	1950	4965	685	4000	3500	4500	4000
	4000	2050	5265	785	4000	3500	4500	4000
	4360	2170	5625	905	4000	3500	4500	4000
	4700	2285	5965	1020	4000	3500	4500	4000
	5050	2400	6315	1135	3900	3500	4500	4000
	5500	2550	6765	1285	3700*	3400*	4200*	4000*
	6000	2750	7265	1485	3600*	3300*	4100*	3800*
	6500	2950	7765	1685	3200*	3200*	4100*	3200*
	7000	3150	8265	1885	2400*	2400*	4100*	2400*

### Hubgerüstleistung und Tragfähigkeit

- h1 Höhe Hubgerüst eingefahren
- h2 Standard-Freihub
- h3 Standard-Hubhöhe
- h4 Höhe Hubgerüst ausgefahren
- h5 Vollfreihub
- Q Tragfähigkeit, Nennlast
- c Lastschwerpunkt (Abstand)

(Ihr Händler gibt Ihnen Auskunft über die maximal zulässige Rückwärtsneigung des Hubgerüsts zum Erreichen der angegebenen Tragfähigkeiten.)

\* Angegebene Tragfähigkeiten nur mit Doppelbereifung

Hubgerüst	FD45K FG45K				FD/FG45K	
	h3	h1	h4	h2 / h5	Q @ c=500 mm	Q @ c=600 mm
	mm	mm	mm	mm	kg	kg
Simplex	3000	2250	4270	100	5000	4500
	3300	2400	4570	100	5000	4500
	3700	2600	4970	100	5000	4500
	4000	2850	5270	100	5000	4500
	4500	3100	5770	100	5000	4500
	5000	3350	6270	100	5000*	4500
	5500	3600	6770	100	4900*	4500*
	6000	3850	7270	100	4200*	4200*
Duplex	2970	2250	4230	985	5000	4500
	3280	2400	4540	1135	5000	4500
	3480	2500	4740	1235	5000	4500
	4080	2850	5340	1585	5000	4500
Triplex	3700	2050	4965	785	5000	4500
	4040	2170	5305	905	5000	4500
	4310	2260	5575	995	5000	4500
	4750	2400	6015	1135	5000	4500
	5050	2500	6315	1235	5000*	4500
	5500	2650	6765	1385	4800*	4500*
	6000	2850	7265	1585	4200*	4300*
	6500	3050	7765	1785	3200*	3200*
7000	3250	8265	1985	2400*	2400*	

Hubgerüst	FD50K FG50K				FD/FG50K	
	h3	h1	h4	h2 / h5	Q @ c=500 mm	Q @ c=600 mm
	mm	mm	mm	mm	kg	kg
Simplex	3000	2250	4290	100	-	5000
	3300	2400	4590	100	-	5000
	3700	2600	4990	100	-	5000
	4000	2850	5290	100	-	5000
	4500	3100	5790	100	-	5000
	5000	3350	6290	100	-	5000*
	5500	3600	6790	100	-	5000*
	6000	3850	7290	100	-	4300*
	Duplex	2970	2250	4250	965	-
3280		2400	4560	1115	-	5000
3480		2500	4760	1215	-	5000
4080		2850	5360	1565	-	5000
Triplex	3700	2050	4980	765	-	5000
	4040	2170	5320	885	-	5000
	4310	2260	5590	975	-	5000
	4750	2400	6030	1115	-	5000
	5050	2500	6330	1215	-	5000*
	5500	2650	6780	1365	-	5000*
	6000	2850	7280	1565	-	4300*
	6500	3050	7780	1765	-	3300*
7000	3250	8280	1965	-	2500*	



CGSM1050 (04/08) ok  
© 2008 MCFE  
Printed in The Netherlands

mitforklift@mcf.nl  
www.mitforklift.com

NOTE: Leistungsbeschreibungen unterliegen Veränderungen, abhängig von den Produktionsnormen und Toleranzen, der Fahrzeugbeschaffenheit, den Reifentypen, den Böden und Oberflächenzuständen, den Anwendungen und der Arbeitsumgebung. Stapler können mit Sonderausstattungen gezeigt werden. Spezielle Leistungsvoraussetzungen und lokal verfügbare Konfigurationen sollten Sie mit Ihrem Mitsubishi Gabelstapler Händler besprechen. Mitsubishi verfolgt eine Politik der permanenten Produktverbesserung. Deshalb können sich einige Materialien, Optionen und Spezifizierungen ändern, ohne dass eine gesonderte Benachrichtigung erfolgt.

# Hauptmerkmale

- Gezielte Forschung gefolgt von hochwertiger Konstruktion für eine lange Lebensdauer, ein Höchstmaß an Zuverlässigkeit und niedrige Betriebskosten.
- Ein neues Panorama-Hubgerüst und ein offenes Fahrerschutzdach ermöglichen ungehinderte Sicht nach vorne und nach oben.
- Das verbesserte Kühlersystem hält die Betriebstemperatur des Motors ständig im optimalen Bereich.
- Hoher Lufteinlaß im Fahrerschutzdach reduziert den Wartungsaufwand.
- Der Antriebsstrang besteht aus zuverlässigen und einatzbewährten Komponenten.
- Treibgasmotoren auf dem neuesten Stand der Technik mit Motor-Managementsystem und geregelterm 3-Wege-Katalysator für hohe Leistung, niedrige Emissionen sowie niedrigem Kraftstoffverbrauch.
- Die schwenkbare Lenksäule, der einstellbare Fahrersitz und großzügiger Fuß- und Beinraum sichern allen Bedienern eine entspannte Fahrposition.
- Präzises Manövrieren durch vollhydrostatisches Lenksystem und verstellbare Lenksäule.
- Seitlich angebrachte Stufen and Haltegriff erleichtern das Auf- und Absteigen.
- Zu dem benutzerfreundlichen und gut ablesbaren Display gehört u.a. der Betriebsstundenzähler, die Motortemperaturanzeige, die Kraftstoffanzeige und der "OK-Monitor", der die wichtigsten Staplerfunktionen überwacht.
- Lange Wartungsintervalle - 500 Betriebsstunden - reduzieren die Betriebskosten und erhöhen die Produktivität.



# Sonderausrüstungen

- Integrierter Seitenschieber für leichte Bedienung.
- Ab Werk erhältliche Kabine.
- Mit den Fingerspitzen zu bedienende Hydrauliksteuerung auf der ergonomisch positionierten Armlehne.
- Der "Autolight"-Schalter an der Lenksäule schaltet automatisch die Front-scheinwerfer ein, wenn ein dunkler oder schlecht beleuchteter Arbeitsbereich angefahren wird - ein weiteres Detail, das zur Sicherheit von Fahrer, Last und Stapler beiträgt.



*wenn*  
**Zuverlässigkeit**  
*zählt*

***Bei Mitsubishi Forklift Trucks haben wir einen Verhaltenskodex der auf Qualität und Zuverlässigkeit basiert. 100% Leistung und 0% Ausfallzeiten sind unser oberstes Ziel. Unsere Flurförderzeuge werden nach anspruchsvollen Spezifikationen gebaut, um unabhängig vom Einsatzbereich ein Höchstmaß an Zuverlässigkeit zu erreichen.***

***Ob in Forschung, Entwicklung, Fertigung, Vertrieb oder im regionalen Service - wir haben festgelegte Standards, die Ihnen garantieren, daß sie sich auf Mitsubishi verlassen können, wenn sie auf ein Flurförderzeug angewiesen sind.***

***Bei Mitsubishi Forklift Trucks sind Produktzuverlässigkeit und Kundenzufriedenheit nicht nur vage Konzepte. Diese Ziele haben wir verinnerlicht.***